

# 5M



**JOHN DEERE**

NOTHING RUNS LIKE A DEERE

# INTOHIMONA MAANVILJELY





Tutustu 5M-traktoriin, parhaaseen kumppaniisi kaikissa maanviljelytoimissasi. Kompaktina ja silti tehokkaana traktorina sen ohjattavuus on erinomainen, ja se tuo huippuluokan etukuormaajan taidot tilallesi. Panoraamaohjaamosta on upeat näkymät, vaihtenvaihto sormenpäällä puolestaan takaa tasaisen ajon maantiellä. Pellolla Powr8™-vaihteisto tuottaa kahdeksalla tehosäädettävällä vaihteellaan runsaasti saumatonta tehoa, ja AutoTrac™ takaa, ettei limittäisyyksiä tule, jotta toimintasi pysyy tehokkaana.

## SISÄLLYS

Yleiskatsaus .....	4
Mukava ohjaamo .....	6
Moottorit .....	8
Vaihteistot .....	10
Etukuormaimet .....	12
Älykkäät viljelyratkaisut .....	14
Hydrauliikka, nostolaitteet, voimanotto .....	16
Huollettavuus .....	18
Tekniset tiedot .....	20

# TEE NOPEAMMIN, TEE PAREMMIN.

## YLEISKATSAUS

5M-sarjan herkeämätön kehitys jatkuu ja keskitymme jatkossakin sen tinkimättömään monipuolisuuteen. Tarkkuuden ja tehokkuuden ansiosta nämä kompaktit ja kevyet etukuormaajatehopesät ovat valmiita kaikkiin haasteisiin vaativimmissa maastoissa ja raskaimmilla kuormilla.

### 1 | VAIHTEENVAIHTO KUORMITETTUNA

Lisävarusteena saatava Powr8™ -vaihteistomme tarjoaa kahdeksan tehovaihdeettavaa vaihdetta. Kaikissa vaihteistoissamme PowerQuad™ Plus tai PowrReverser™ mukaan luettuina on kytkintoiminto kädellä sekä valinnainen ryömintävaihte.

### 3 | KOMPAKTI JA KEVYT

Peruskoneen paino on 4,4 t ja tiukka kääntösäde vain neljä metriä, joten 5M on niin ketterä kuin tämän luokan traktori voi olla.

### 5 | KOKONAISTUOTTAVUUS

Tuottavuuden parantamista ja suuria työkoneita silmällä pitäen 5M tarjoaa vahvat luvut: nostokapasiteetti on jopa 5,7 t vetokuulapöydällä ja hyötykuorma jopa 3,8 tonnia.

### 2 | INTEGROITU AUTOTRAC™

Paranna tehokkuuttasi ja mukavuuttasi antamalla GPS-ohjatun ja automaattisen hands-free-ohjausjärjestelmämme löytää optimaalinen reitti sillä aikaa, kun sinä keskityt muihin kriittisiin tehtäviin.

### 4 | RUNSAASTI TEHOA

4,5-litrainen John Deere PowerTech™ Plus -moottori, jonka enimmäisteho on 134 hv ja vääntömomentti 541 Nm, tuottaa erinomaisen tehotehden suhteessa 5M:n alhaiseen painoon.

### 6 | VOIMAKAS HYDRAULIIKKA

Suurita useita tehtäviä yhdellä ajolla keskeltä avoimen hydraulikkajärjestelmämme ansiosta, jonka runsas öljyvirtaus on jopa 73 l/min.

### 7 | KUORMAINVALMIUS

Valinnaisesti voit hankkia 5M:n valmiina 543M/R-sarjan tai 603M/R-sarjan etukuormaaja varten, jotta voit hoitaa valtavan määrän lisätöitä nopeasti ja tehokkaasti.





Runsaasti tilaa ja mukavuutta, erinomainen ergonomia ja fantastinen panoraamanäkymä: 5M:n ohjaamo on jotain aivan uutta luokassaan. Avo-ohjaamoversio\* tarjoaa yhtäläillä mukavuutta ja yliverstaista ergonomiaa.

## 8 | TYÖSKENTELE MUKAVASTI

Runsaasti nautittavaa: ilmajousitettu lämmitetty istuin, ilmastointi ja useita säilytyslokerointia. Saatavilla myös avo-ohjaamollisena mallina.

## 9 | NÄE KAIKKI

Nauti täydellisestä panoraamakaton näkyvyydestä työskennellessäsi etukuormaajan kanssa ja jatka työskentelyä myös hämärässä tehokkaiden LED-ajovalojen ja -työvalojen ansiosta, jotka ovat osa täyttä LED-valopakettiamme.

## 10 | TAATTU TOIMINTA-AIKA

Expert Alerts -toiminnon avulla John Deere -jälleenmyyjäsi voi tunnistaa mahdolliset konevial ja korjata ne, ennen kuin niistä tulee ongelma. Tervetuloa Connected Support™ -tukeen.

\*Ei saatavilla malleihin 5075M ja 5130M

# NAUTI MATKASTA

## MUKAVA OHJAAMO

Tunnet sen heti siirtyessäsi helppopääsyiseen 5M-ohjaamoon: tilaa on mukavan runsaasti ja sisällä on yllättävän hiljaista. Kaikki hallintalaitteet ja kojetaulut on sijoitettu ergonomisesti traktorin intuitiivista ja vaivatonta käyttöä varten. Nauti työpäivästä.



## NÄE KAIKKI, TEE KAIKKI

Uudelleenkonfiguroitava kojelautaan sijoitettu näyttö: kolme LCD:tä, yksi mukautettava. Hallitse näytön ja traktorin toimintoja, ajouria, säätöjä liikkeellä oltaessa, päisteitä ja paljon muuta konsolipainikkeilla (vain PowerQuad™, Power8™).

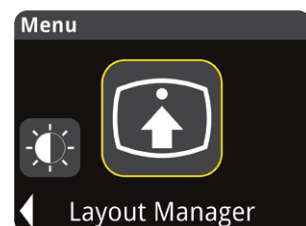
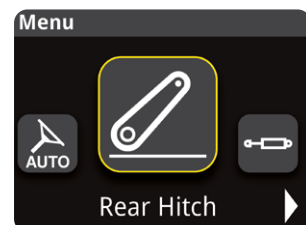
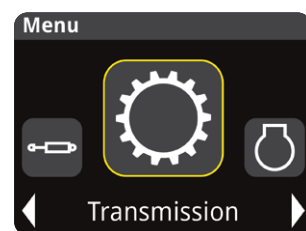



### 1 | AUTOTRACIN AKTIVOINTI

Aktivoi AutoTrac kätevästi, kun pidät kättäsi elektronisella nostolaitteen ohjaimella.

### 2 | NÄKYVYYS ETEEN

Nauti kaltevan konepeiton ja kulmapylvään pakoputken tarjoamasta esteettömästä näkyvyydestä eteen.

### 3 | HELPPO VAIHTEN-VAIHTO

Tasainen ja vaivaton vaihteenvaihto yhdellä kädellä – kytkintoiminto ilman jalan käyttöä.

### 4 | ETUKUORMAIMEN JOYSTICK-OHJAIN

Nauti etukuormaimen ergonomisesta, tarkasta hallinnasta joystick-ohjaimen kätevästi sijoitetuilla suunnanvaihtopainikkeilla.

### 5 | SÄHKÖINEN KÄSIKAASUSÄÄDIN

Hyvin tarkka moottorin nopeuden säätö, jolla saavutetaan haluttu nopeus ja hallitaan sitä nopeasti ja tarkasti.

### 6 | ERGONOMINEN POWERSHIFT™

Nauti oikeanpuoleiseen konsoliin ergonomisesti sijoitetuista sormenpäillä käytettävistä tehovaihdon hallintalaitteista.

# SUUNNITELTU SINUN TILAASI VARTEN

## MOOTTORIT

Maatalouskoneiden moottoreiden suorituskykyvaatimukset ovat ainutlaatuisia. Ja armottomia. Kompromisseille ei ole tilaa. Siksi olemme suunnitelleet oman moottorimme, joka on täysin optimoitu maatalouden sovelluksiin.

Kun tehokas voima kohtaa optimaalisen polttonestetalouden, alhaisen urealiuksen kulutuksen ja huoltoakaipaamattomat jälkikäsitteilyjärjestelmät, tiedät, että traktorisi moottorin ovat suunnitelleet ihmiset, jotka ymmärtävät suorituskyvyn, jota sinä ja tilasi tarvitsette. Jokainen 5M-moottori on todiste tästä.

5M-MALLIT (SUURIN TEHO 97/68/EY)		
5130M	135 hv (99,9 kW)	4-syl.
5120M	125 hv (92,1 kW)	4-syl.
5105M	110 hv (81 kW)	4-syl.
5095M	100 hv (73,7 kW)	4-syl.
5075M	75 hv (55 kW)	3-syl.

Leikkaatko ruohoa? Auraatko lunta? Vedätkö maanmuokkauslaitteita? Ja paljon muuta? 5M on valmis päivääsi – viidellä hevosvoimavaihtoehdolla.

### PUHDAS JA TEHOKAS

Turboahtimella varustetut PowerTech™-dieselmoottorimme täyttävät tiukimmat Stage V -päästövaatimukset. Koe responsiiviset teho- ja vääntömomenttireservimme, joiden ansiosta voit vetää raskaita kuormia ja selviät kaikista peltoolosuhteista.

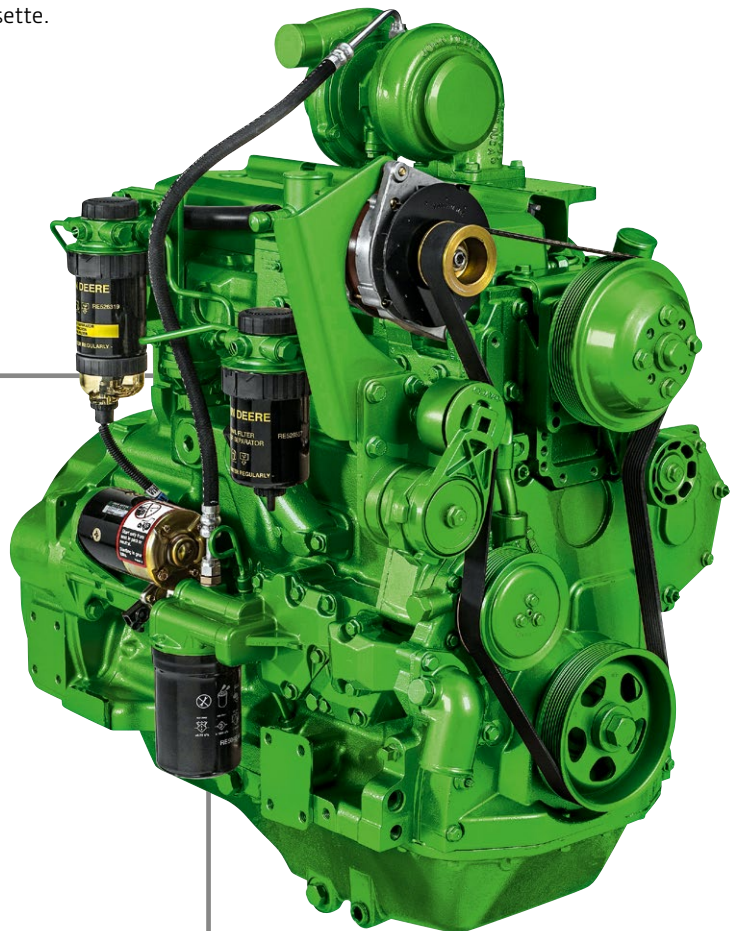



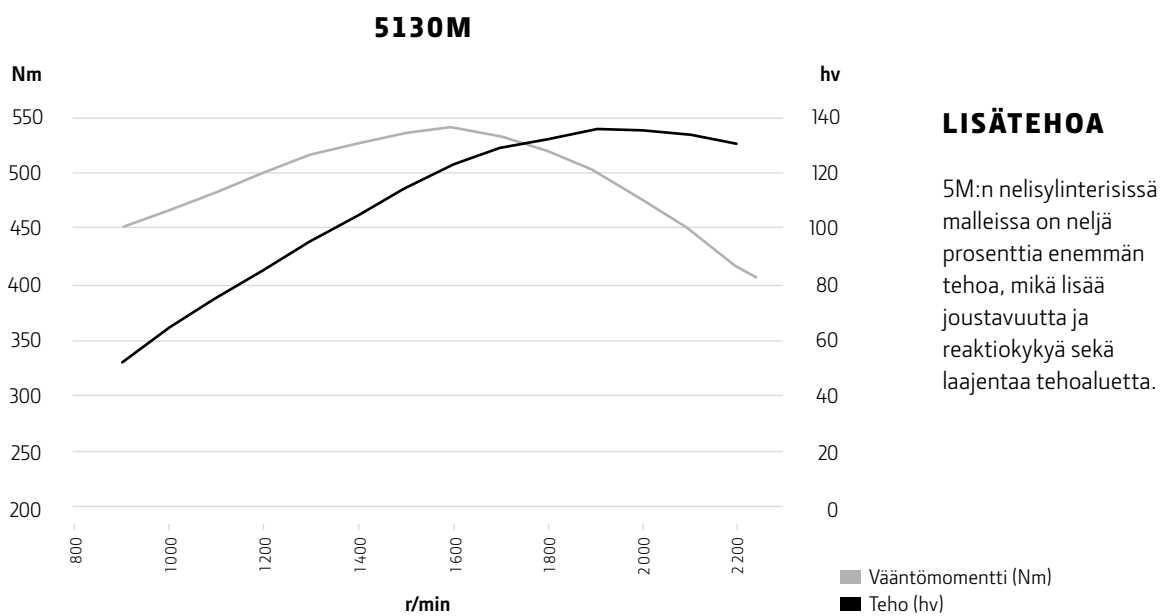

# TEHOKUUSPÄIVITYS

## VAIHEISTOT

PowrReverser™- ja PowrReverser™ HiLo -vaihteistojen lisäksi 5M-mallistomme sisältää nyt PowrQuad™ Plus- ja Powr8™ -vaihteistomme neljällä ja kahdeksalla tehovaihdettavalla vaihteella, mikä on ainutlaatuista tässä traktoriluokassa. Vaihda suuntaa vaivattomasti ilman manuaalista kytkimen käyttöä tai jarrutusta ja vaihda liikkeellä ollessasi ja kuormitettuna täysin synkronoiduilla alueilla ja vaihteilla.

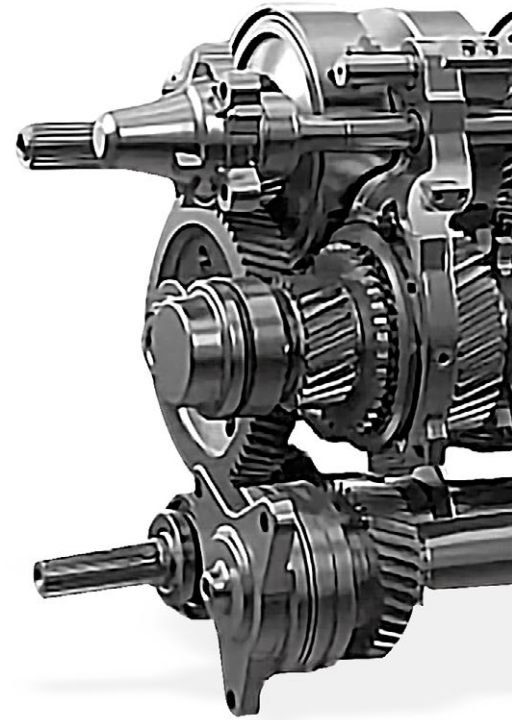

### UPEA YHDISTELMÄ: 5M JA POWR8™

5M:n tehon ja vääntömomentin täydentämiseksi tarjoamme Powr8™-vaihteistomme, jossa on 32 nopeutta eteenpäin ja 16 nopeutta taaksepäin ajoon, aluevaihdon vaihteen sovitus sekä polttonestettä säästävä ajo enintään nopeudella 40 km/h alennetulla moottorin pyörintänopeudella.

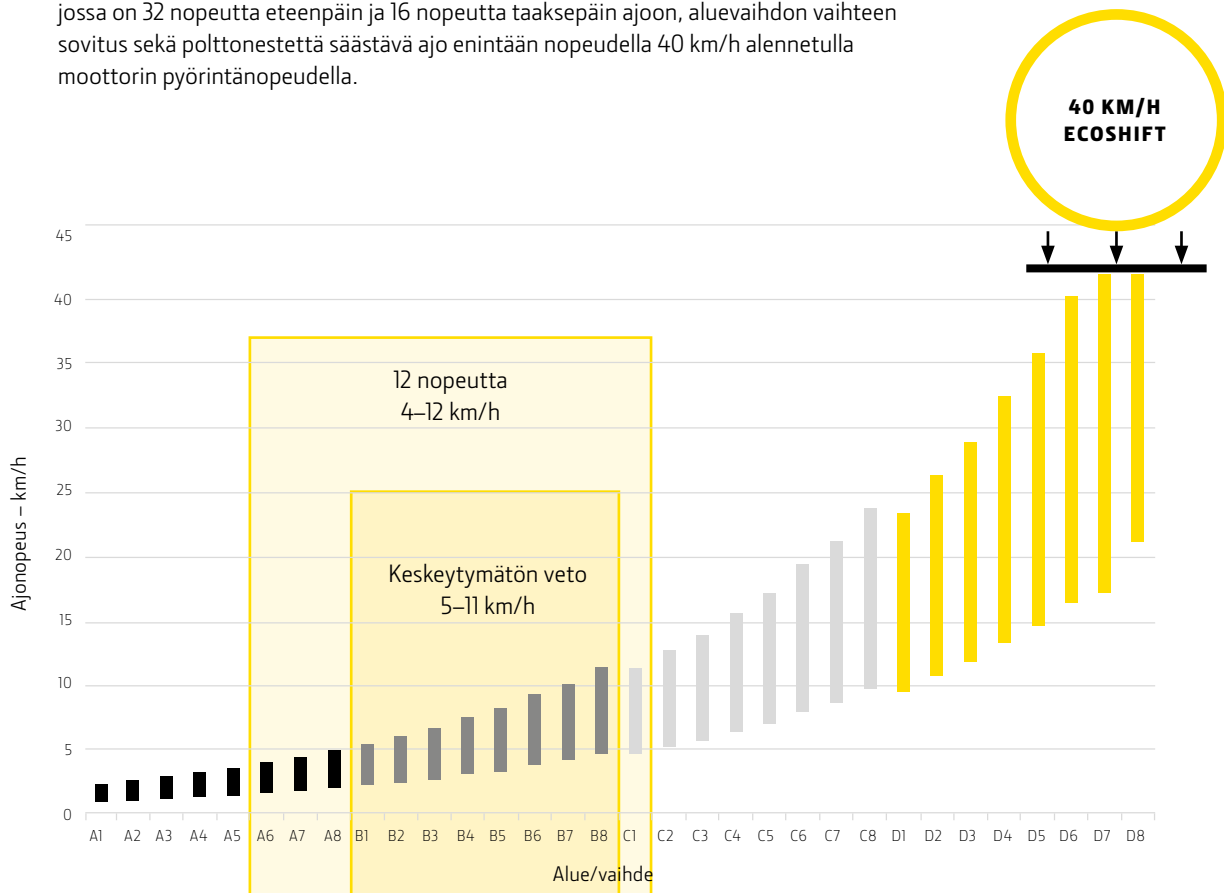

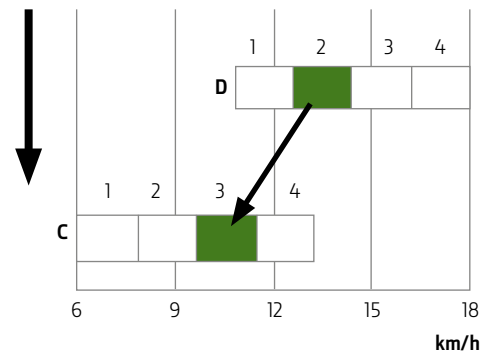
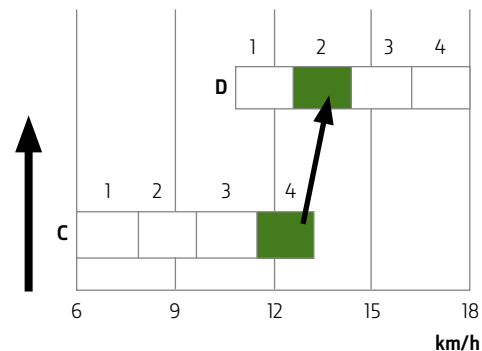
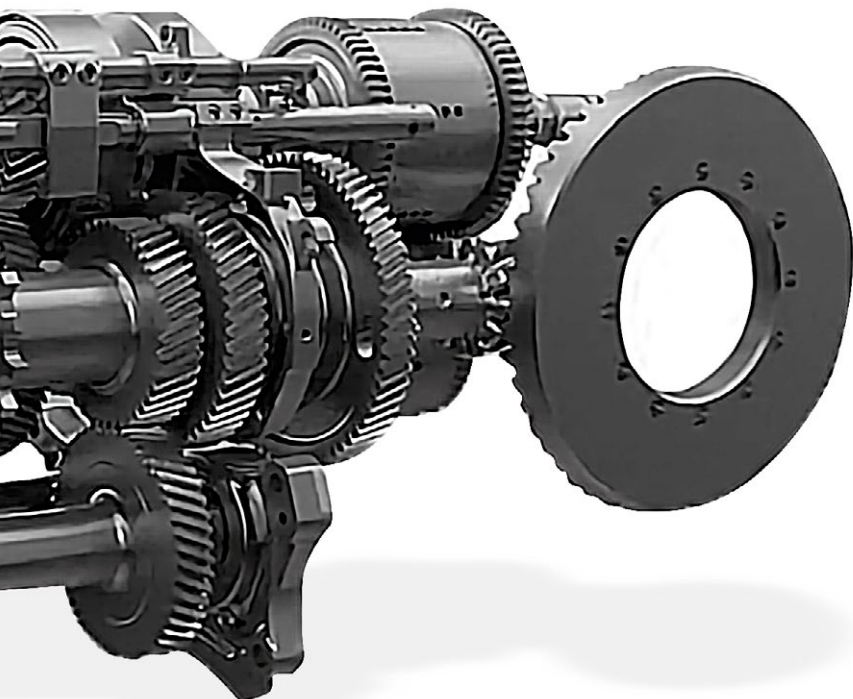

SpeedMatch™ takaa, että kun vaihdat aluetta Powr8™- tai PowerQuad™-vaihteistolla, vaihteisto valitsee aina traktorin ajonopeuteen parhaiten sopivan vaihteen.



### POWR8™

Kahdeksan tehovaihdeettavan vaihteen ansiosta Powr8™-vaihteisto tuottaa keskeytymätöntä vetotehoa. 32 nopeutta eteenpäin ja 16 nopeutta taaksepäin ovat yhdessä vaihdevivussa, jossa vaihdetaan painikkeella ylös/alas, kun taas alue vaihtuu ilman jalkakytintä.

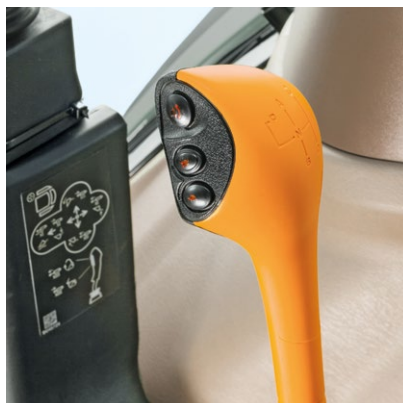

### POWRQUAD™ PLUS

Lhanteellinen paalukseen, etukuormaintoihin, muokkaukseen ja toistuvaan kuljetukseen: PowrQuad™ Plus -vaihteiston yksi aluevaihdevipu on kaikki mitä tarvitset työn suorittamiseen 16 eteenpäinajonopeudella ja 16 peruutusnopeudella (16F/16R). Nauti vaivattomasta vaihteenvaihdosta painikkeella ja vaihda alueita ilman jalkakytintä.



### POWRREVERSER™

Toistuvia suunnanvaihtoja, kuten etukuormainta käytettäessä? Tulet ihastumaan käytännölliseen PowrReverseriin™. Ja suoraviivaisemmissa töissä, joissa ei vaadita toistuvaa vaihteenvaihtoa, PowrReverser™ -vaihteiston kaksivipuinen vaihtostrategia toimii upeasti!

# LIKUTA VAIN

## ETUKUORMAIMET

John Deeren etukuormain on ihanteellinen kumppani 5M-traktoriisi. Se on kehitetty selviytymään ongelmitta tiukoista käännöksistä ja raskaista kuormista nälkäisille lehmille, sillä nämä kestävät etukuormaimet on valmistettu samasta materiaalista kuin 5M. Matalan konepeiton ja puomin virtaviivaisen mallin ansiosta sinulla on aina hyvä näkyvyys ympäristöösi. Löydä täältä tarpeisiisi täydellisesti sopiva etukuormain.



## M-SARJAN ETUKUORMAIMET

Monikäyttöiset ja edulliset M-etukuormaimet ovat ihanteellisia kaikkiin tavallisiin etukuormaintehtäviin, kuten paalien keräämiseen, karjan ruokkimiseen ja kuormalavojen siirtelyyn.



## R-SARJAN ETUKUORMAIMET

Jos tarvitset lisää nostovoimaa, sinun on suoritettava raskaita työtehtäviä esimerkiksi metsätaloudessa ja maansiirrossa tai jos kaipaat entistä parempaa näkyvyyttä, lisää mukavuutta ja suorituskyyä, R-sarjan etukuormaimemme on sinulle paras valinta.



## TRAKTORIN JA KUORMAIMEN YHTEENSOPIVUUS

5M-traktoreihin on saatavana kaksi M- ja R-etukuormainmallia.

	543M	603M	543R	543R	603R	603R
	MSL	MSL	NSL	MSL	NSL	MSL
Nostokyky yläasennossa / mitattu 800 mm työvälineen kiinnikkeen edestä (kg)	1451	1633	1335	1712	1489	1808



### NAPSAUTA JA KÄYTÄ

Automaattisessa pylvään lukituksessa on asentoaan korjaava kelluntajärjestelmä, jonka ansiosta etukuormaimen kiinnitys ei voisi sujua nopeammin tai kätevämmiin. Erottaminen on aivan yhtä helppoa.

### JOYSTICK-OHJAIN VAIHTAMISPAINIK- KEILLA

Kaikkein kätevin etukuormaimen käyttökeino: vaihda PowerShift™-vaihteita yksinkertaisesti suoraan joystick-ohjaimesta.

### NÄYTÄ KAIKKI

Etukuormaintemme suunnittelu on optimoitu erinomaista näkyvyyttä silmällä pitäen, kun liitetään työkoneita ja tietenkin etukuormainta käytettäessä.

### TYÖSKENTELE MISSÄ TAHANSA

5M:n neljän metrin kääntösäde auttaa ajamaan ahtaissa tiloissa helposti.

# OMISTA TULEVAISUUS

## ÄLYKKÄÄT VILJELYRATKAISUT

Tee liiketoiminnastasi tulevaisuuden kestävä ja hanki traktori, joka säilyttää arvonsa vuosia. 5M mahdollistaa pääsyn uusimpiin täsmäviljelytoimintoihin, kuten AutoTrac™, ja sisältää aikaa säästävät ISOBUS-dokumentointitaidot.



## TARKKUUS KANNATTAÄ

Sinulle on luvassa suuria tuottavuusparannuksia integroidulla AutoTrac™-ohjauksjärjestelmällä. Odotettavissa on käyttökustannusten aleneminen, työtehokkuuden paraneminen sekä lisää käyttäjän mukavuutta hyvin houkuttelevaan hintaan. Kätevästi kojelaudassa sijaitseva integroitu AutoTrac™ sisältää hyväksi todetun StarFire™-vastaanottimemme mukaan luettuna SF1-korjaussignaalin 15 cm:n tarkkuudella, ja se on täydellinen ehdottoman tarkkaan ajoon suorilla linjoilla. Voit tallentaa järjestelmään jopa 10 A-B-linjaa.



Integroitu AutoTrac™ hyödyntää kojelaudaan sijoitettua näyttöä



## TÄHTÄÄ KORKEAMMALLE: AUTOTRAC™ COMPLETE

Kaipaatko päivitystä? Harkitse AutoTrac™ Complete -vaihtoehtoa. Tämä kattava vaihtoehto tarjoaa täyden valikoiman John Deeren uusinta tekniikkaa edustavia ajolinjan ohjausratkaisuja. Integroidun vaihtoehdon ominaisuuksien lisäksi AutoTrac™ Complete sisältää G5™-lisänäytön ja mahdollistaa mutka- ja ympyräreitit sekä ajourien hallinnan John Deere Operations Centerin™ kautta. Se myös sisältää monia innovatiivisia ominaisuuksia toimintojesi virtaviivaistamiseksi.\*

## TAATTU TOIMINTA-AIKA

Aiemmin vain suuremmista traktoreista löytyneen Expert Alerts -tekniikan ansiosta John Deere -jälleenmyyjä voi tunnistaa ja korjata 5M-traktorisi mahdolliset tekniset ongelmat jo ennen kuin niistä aiheutuu murheita.

## TOIMINTA-AJAN KAAVA

John Deere Connected Support™ yhdistää koneen liitettävyyden, innovatiiviset työkalut ja jälleenmyyjän proaktiivisen tuen varmistaen näin koneiden huippusuorituskyvyn koko kauden ajan.



\*Koneessa on oltava G5™-, 4. sukupolven tai universaali näyttö (SU20-3-ohjelmisto tai sitä uudempi) StarFire™ 3000-/6000-/7000-vastaanotin, voimassa oleva JDLink™ Connect -tilaus ja John Deere Operations Center™ -tili. Jos varustukseen ei jo kuulu MTG 4G, sen jälkiasennus vaaditaan.

# TUOTTAVUUS JA JOUSTAVUUS

## HYDRAULIIKKA, NOSTOLAITTEET, VOIMANOTTO

Tehokas pumppu tuottaa riittävästi voimaa jopa kolmelle keskelle asennetulle hydrauliselle ohjaimelle ja takalosottoventtiileille. Kytke kaikki työhön tarvittava: 5M.n superluja kolmipistenostolaite on valmis käsittelemään raskaimpia työkoneita, sillä sen suurin nostokyky PowrQuad™-vaihteiston kanssa on koukuissa 5 677 kg. 5M helpottaa raskasta nostamista.



### PIENI MUUTOS, ISO PARANNUS

Yksityiskohdat ovat se asia, joka tekee päivittäisestä elämästä helpompaa. Siksi olemme laittaneet kolmipistenostolaitteen ja voimanottoakselin kytkimet takalokasuojaan, missä ne ovat helposti saatavilla, ja olemme suunnitelleet tahattoman käytön estävän turvaominaisuuden.





Lisävarusteena saatava hydraulinen perävaunujarru, jossa on kaksi letkua, mahdollistaa jopa siirtonopeuden 40 km/h perävaunulla, joka on varustettu uuden asetuksen mukaisella hydraulisella perävaunujarrujärjestelmällä.

## VALMIS MIHIN VAIN

Ulosottoventtiiliryhmässä on jopa kolme perän ulosottoventtiiliä, jotka on sijoitettu helppopääsyiseen paikkaan takavetovarsien väliin. 5M:n erittäin vankan takanostolaitteen enimmäisnostokyky koukuissa on jopa 4 326 kg PowrReverser™-vaihteistolla ja 5 677 kg PowrQuad™-vaihteistolla.



## RAJATTOMAT MAHDOLLISUUDET

Sisäänrakennettu etunostolaite parantaa 5M:n monipuolisuutta merkittävästi ja valinnainen 1 000 r/min etuvoimanotto nostaa sen kapasiteettia niin, että voidaan käyttää raskaampia työkaluja.

# SUUNNITeltu HELPOMPAA KÄYTETTÄVYYTTÄ VARTEN

## HELPPO KUNNOSSAPITO

Oletko koskaan katsonut, miten F1-talliin työntekijöiltä kuluu varikkokäynnillä vain muutama sekunti tehdä tarvittavat korjaus- ja huoltotyöt, jotta auto saadaan takaisin radalle? Olemme suunnitelleet 5M-traktorin niin, että huolto sujuu juuri näin.

Helppo pääsy traktorin tarkastus- ja huoltokohteisiin myös etukuormain asennettuna.



Olemme sijoittaneet kaikki huoltokohdat niin, että niihin pääsee maan tasosta, laittaneet tarkastuslasit useimpiin nestekoteloihin ja varmistaneet, että voit tarkistaa ja vaihtaa moottorin ilmansuodattimen, ohjaamon raitisilmasuodattimen ja ohjaamokiertoilmasuodattimet ilman työkaluja. Olemme myös laittaneet kaikkialle, missä suinkin mahdollista, huoltovapaat helat ja laakerit sekä vetoakselit. Vaikka et saapuisikaan päivän päätteeksi voittajana maaliin, lupamme, että varikkokäyntejä on vähemmän, että ne ovat lyhyempiä ja että voit viettää enemmän aikaa pellolla.

# POWERGARD™

TILA: SUOJATTU



Kun suojaat kaluston PowerGard™ Protection -ohjelmalla, voit käyttää koneita jatkuvasti huippusuorituskyvyllä ja liiketoimintasi kukoistaa.

PowerGard™ Protection -ohjelma<sup>1</sup> kattaa voiman maahan välittävät komponentit. Tee tästä suojasta entistäkin parempi PowerGard™ Protection Plus -sopimuksella, joka laajentaa kattavuuden moottorin apulaitteisiin, sähköjärjestelmään, hydraulikkajärjestelmään ja ohjaamoon.

PowerGard™ -sopimukset suojaavat odottamattomilta korjauskustannuksilta ja pitävät kunnossapidon hallinnassa aidoilla varaosilla. Kolme kiinteähintaista pakettia antavat eritasoisen suojan, joka pitää koneesi huippukunnossa ja toiminnassa.

**KORKEINTAAN  
5 VUOTTA / 5 000 TUNTIA**

**100 %**

**KORJAUSKUS-  
TANNUKSET  
HALLINNASSA**

**0 %**

**KORJAUSKUS-  
TANNUSTEN  
INFLAATIO**

**SUUREMPI**

**JÄLLEENMYYN-  
TIARVO**

**TOIMINTA-  
AIKA**

**PELLOLLA**

<sup>1</sup>Vain osallistuvissa jälleenyntipisteissä. Vaatii huolto-ohjelman.

## TEKNISET TIEDOT

	5075M	5095M	5105M	5120M	5130M
<b>MOOTTORIN SUORITUSKYKY</b>					
Nimellisteho (97/68/EY), hv (kW)	75 (55)	95 (69)	105 (77)	120 (88)	130 (95)
Suurin teho (97/68/EY), hv (kW)	75 (55)	100 (74)	110 (81)	125 (92)	135 (99)
Vääntömomentin nousu (%)	27		30		
Suurin vääntömomentti (Nm, 1 600 r/min)	304	396	437	500	541
Nimellisnopeus (r/min)	2 200				
Valmistaja	John Deere Power Systems				
Tyyppi	PowerTech™ E	PowerTech™ PWS			
Jälkikäsitely	EGR – DOC – DPF	EGR – DOC – DPF – SCR			
Imujärjestelmä	Yksi turboahdin, jossa hukkaportti				
Sylinterimäärä/iskutilavuus	3/2,9l	4/4,5l			
Venttiiliä sylinterissä	2	4			
Huoltovälit (käyttötuntia)	500 h				
<b>VAIHEISTO</b>					
<b>POWRREVERSER™</b>					
16/16 – 2,0–40 km/h	■	■	■	■	–
<b>POWRREVERSER™ HILO</b>					
32/16 – 2,0–40 km/h	■	■	■	■	–
Ryömintävaihde lisävarusteena, vähimmäisnopeus: 0,3 km/h	■	■	■	■	–
<b>POWRQUAD PLUS™</b>					
16/16 – 2,0–40 km/h	–	■	■	■	■
Ryömintävaihde lisävarusteena, vähimmäisnopeus: 0,3 km/h	–	■	■	■	■
<b>POWR8™</b>					
32/16 – 2,0–40 km/h ECOSHIFT	–	■	■	■	■
Ryömintävaihde lisävarusteena, vähimmäisnopeus: 0,3 km/h	–	■	■	■	■
<b>AKSELIT</b>					
Etuakseli	Etuvalo				
Tasauspyörästön lukko edessä	Tasauspyörästön kitkajarru				
Taka-akseli	Laippa-akseli				
Tasauspyörästön lukko takana	Sähköhydraulisesti toimiva				
<b>HYDRAULIIKKAJÄRJESTELMÄ</b>					
Tyyppi	Avoin keskiasento				
Ohjauspumpun nimellistuotto (l/min)	24				
Vakiopumpun nimellistuotto (l/min)	70	70 (PowrReverser™) / 73 (PowrQuad™/Powr8™)			73
Ulosottoventtiilit	Jopa 3 takana + 3 keskellä, mekaaninen				
<b>KOLMIPISTENOSTOLAITE – TAKA</b>					
Luokka	II				
Mekaaninen nostolaitteen ohjaus (vain PowrReverser™)	■	■	■	■	–
Mekaaninen nostolaitteen ohjaus, suurin nostokyky kiinnityskourien kohdalta mitattuna, kg (vakio-/lisävaruste)	3 236 / 4 109				–
Mekaaninen nostolaitteen ohjaus, nostokyky koko nostoalueella (OECD 610 mm), kg (vakio-/lisävaruste)	2 565 / 2 223				–
Elektroninen nostolaitteen ohjaus	■	■	■	■	■
Elektroninen nostolaitteen ohjaus, suurin nostokyky kiinnityskourien kohdalta mitattuna, kg (vakio-/lisävaruste)	3 704 / 4 326	3 704 / 4 326 (PowrReverser™) – 5 045 / 5 677 (PowrQuad™/Powr8™)			5 045 / 5 677
Elektroninen nostolaitteen ohjaus, nostokyky koko nostoalueella (OECD 610 mm), kg (vakio-/lisävaruste)	2 340 / 2 701	2 340 / 2 701 (PowrReverser™) – 3 164 / 3 569 (PowrQuad™/Powr8™)			3 164 / 3 569
<b>KOLMIPISTENOSTOLAITE – ETU, VALINNAINEN</b>					
Tyyppi	Taka-SCV:n hallitsema etunostolaite				
Luokka	II				
Nostokyky kiinnityskourien kohdalta mitattuna (kg)	2 875				
Nostokyky koko nostoalueella kiinnityskourien kohdalta (kg)	1 440				

	5075M	5095M	5105M	5120M	5130M
<b>TAKAVOIMANOTTO</b>					
Tyyppi	Sähköhydraulisesti kytkeytyvä				
Vakio	540 / 540E (vain PowrReverser™) tai 540 / 540E / 1000				540 / 540E / 1000
<b>ETUVOIMANOTTO, LISÄVARUSTE</b>					
Tyyppi (vain ohjaamo)	Sähköhydraulisesti kytkeytyvä				
Moottorin pyörintänopeus voimanoton kierrosluvulla (1 000), r/min	2 000				
<b>OHJAAMO</b>					
Avo-ohjaamo	–	Vain PowrReverser			–
Ohjaamo	Ilmastointi vakiona				
Kuljettajan istuin	Mekaaninen tai ilmajousitus				
Matkustajan istuin	Vakiona (vain ohjaamo)				
Näyttö	Analoginen	Analoginen (PowrReverser™) / PDU+ integroitu kojelautaan (PowrQuad™/Powr8™)			PDU+
Työvalot – edessä/takana	4 edessä / 4 takana (lisävarusteena 2 sivulla)				
LED-työvalot ja -ajovalot	Lisävaruste				
LED-huomiovilkku	Lisävaruste				
Panoraamakatto	Lisävaruste				
<b>MUITA TIETOJA</b>					
JDLINK™-modeemi	Vakiona				
AutoTrac™-valmius	–	Lisävarusteena (vain PowrQuad™/Powr8™)			
ISOBUS-yhteys työlaitteille	–	Lisävarusteena (vain PowrQuad™/Powr8™)			
Hydraulinen perävaunujarru, kaksiletkuinen järjestelmä	Lisävaruste				
Paineilmatoiminen perävaunujarru, kaksiletkuinen järjestelmä	Lisävaruste (vain ohjaamo)				
<b>TILAVUUDET</b>					
Polttonestesäiliön tilavuus (l)	191 (ohjaamo)	143 (avo-ohjaamo), 159 (ohjaamo)			159 (ohjaamo)
Ureasäiliön tilavuus (l)	–	12			
<b>MITAT</b>					
Akseliväli (mm)	2 350				
Eturaideväli (mm)	1 451-2 005				
Takaraideväli (mm)	1 660-1 907				
Kääntösäde ilman jarruja (m)	4,1				
Kokonaisleveys vähintään (mm)	1 880				
Maavara edessä (mm)	435				
Kokonaiskorkeus ohjaamon kanssa (mm)	2 640				
Kokonaiskorkeus turvakaari alas taitettuna (mm)	–	2 030			–
Kuljetuspaino vähintään (kg)	4 175 (ohjaamo)	3 975 (avo-ohjaamo), 4 175 (ohjaamo), 4 400 (PowrQuad™/Powr8™)			4 400
Suurin sallittu paino (kg)	7 500	7 500 (PowrReverser™) / 8 200 (PowrQuad™/Powr8™)			8 200
<b>RENGASKOOT</b>					
Suurin saatava eturengaskoko (halkaisija cm)	480/65R24 (126)				
Suurin saatava takarengaskoko (halkaisija cm)	540/65R38 (168)				

## ETUKUORMAIMEN TEKNISET TIEDOT

5M				5075/5095/5105/5120/5130M				
ETUKUORMAIMEN MALLI				543M		603M		
ASENNONKORJAUSJÄRJESTELMÄ				MSL		MSL		
Eturengas				575/13.6R24				
Takarengas				750/16.9R34				
Akseliväli		(WB)	mm	2 350				
Pumpun tuotto			l/min	70				
Nimellispaine			BAR	2 900 / 200				
ETUKUORMAIN								
Kauha				1850 vakiokauha				
Kauhan paino			kg	216		216		
Nostokyky yläasennossa	Mitattu työväliseen kiinnikkeestä		(U)	kg	1372		1501	
	Mitattu 800 mm työväliseen kiinnikkeen edestä		(V)	kg	1451		1633	
Nostokyky 1,5 m:n korkeuteen	Mitattu työväliseen kiinnikkeestä		(W)	kg	1509		1693	
	Mitattu 800 mm työväliseen kiinnikkeen edestä		(X)	kg	1439		1620	
Puomi nostovoima	Mitattu työväliseen kiinnikkeestä		(Y)	kg	1723		1927	
	Mitattu 800 mm työväliseen kiinnikkeen edestä		(Z)	kg	1460		1690	
Kauha murtovoima	Yläasennossa		(VV)	kg	1564		1734	
	1,5 metrin nostokorkeudella		(XX)	kg	2 739		2 903	
	Maanpinnan tasossa		(ZZ)	kg	2 732		2 977	
Suurin nostokorkeus			(A)	mm	3 680		3 753	
Väli	Yläasennossa – kauha vaaka-asennossa		(B)	mm	3 417		3 490	
	Yläasennossa – kauha kipattuna		(C)	mm	2 647		2 722	
Kokonaispituus			(WB+F)	mm	4 739		5 070	
Kaivussyvyys			(H)	mm	-75		-235	
Ulottuvuus	Yläasennossa		(D)	mm	651		995	
	Ala-asennossa – kauha vaakasuorassa		(F)	mm	2 489		2 770	
Kauhan kulmat	Kaatokulma yläasennossa		(E)	astetta	-60		-60	
	Kauhan kallistus taakse ala-asennossa		(G)	astetta	48		49	
	Kaatokulma ala-asennossa			astetta	-98		-98	
Toiminnon kesto 2200 r/min	Nosto yläasentoon			s	6,0		3,8	
	Lasku ala-asentoon			s	4,4		2,5	
	Kauhan kääntö tyhjennysasentoon			s	6,0		3,5	
	Kauhan kääntö taakse ääriasentoon			s	7,5		4,2	

Todelliset tiedot voivat vaihdella traktorin ja kuormaimen varusteiden ja kokoonpanon mukaan.



ASABE (American Society of Agricultural and Biological Engineers) on koulutuksellinen ja tieteellinen järjestö, jonka päämääränä on maatalouteen, ruoantuotantoon ja biologiaan liittyvien osa-alueiden kehittäminen. ASABE perustettiin vuonna 1907 ja sen päämaja on St. Josephissa Michiganissa (USA). Järjestön jäsenmäärä on yli 8 000, ja se toimii yli 100 maassa.

5075/5095/5105/5120/5130M

	543R		603R	
	NSL	MSL	NSL	MSL
				575/13.6R24
				750/16.9R34
(WB)				2 350
				70
				2 900 / 200
1850 raskas käyttö				
	272	272	272	272
(U)	2 060	1 696	2 168	1 795
(V)	1 335	1 712	1 489	1 808
(W)	2 210	2 085	2 388	2 213
(X)	1 652	1 943	1 832	2 077
(Y)	1 927	1 927	1 927	1 927
(Z)	1 615	2 094	1 896	2 250
(VV)	1 649	1 701	2 331	2 398
(XX)	2 711	2 731	4 043	3 860
(ZZ)	2 565	2 571	4 190	3 840
(A)	3 680	3 681	3 760	3 762
(B)	3 440	3 442	3 520	3 522
(C)	2 676	2 678	2 750	2 751
(WB+F)	4 651	4 650	4 988	4 988
(H)	-104	-101	-228	-227
(D)	798	795	1 070	1 069
(F)	2 351	2 350	2 688	2 688
(E)	-58	-58	-58	-54
(G)	47	47	47	52
	-151	-100	-100	-99
	4,4	4,0	4,0	4,7
	3,3	2,9	2,9	3,5
	3,3	2,2	2,2	3,0
	2,2	2,2	2,2	3,0

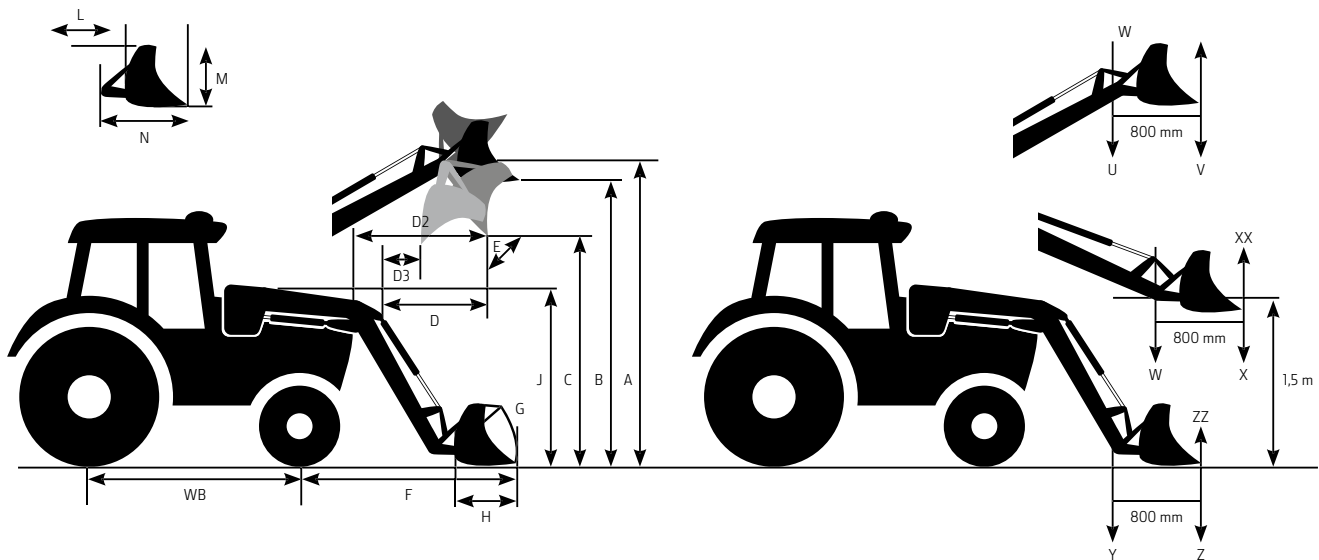

# NOTHING RUNS LIKE A DEERE™

Olemme käytettävissä, kun tarvitset meiltä neuvoja, ongelman ratkaisua tai varaosan. Kattavat PowerGard™-huolto-ohjelmamme on suunniteltu pitämään traktorisi erinomaisessa käyttökunnossa ja käyttökustannukset budjetin rajoissa.



48 - FI10

Tämä esite on koottu kansainväliseen käyttöön suunnitellusta materiaalista. Suomessa myytävät tuotteet saattavat poiketa joiltakin yksityiskohdiltaan esitteen tiedoista. Varmista koneiden varustus ja saatavuus John Deere -myyjältä. Tiedot sitoumuksesta. Valmistaja pidättää oikeuden tuotemuutoksiin niistä ennalta ilmoittamatta ja ilman velvoitetta tehdä vastaavia muutoksia jo myytyihin tuotteisiin. John Deeren kelta-vihreä väri, loikkaava peura -symboli ja JOHN DEERE -nimi ovat Deere & Companyn tavaramerkkejä.

**WITRAKTOR**